

# 2年英語2学期末テスト (U4-U5)

05.11.28

※ 1 番～ 3 番は英文を聞いて答える問題です。指示があるまで後の問題を解きなさい。

1、(1)～(5)の絵についてそれぞれ英文を 2 回ずつ読みます。絵の内容に合っていれば○で、そうでなければ×で答えなさい。(理)

2、これから×印の地点で行われた 3 つの対話を 2 回ずつ読みます。(1)～(3)の建物がどこにあるかを、それぞれア～トの中から選び、記号で答えなさい。(理)

(1) 郵便局(Post Office)

(2) 図書館(Library)

(3) デパート(Department Store)

3、(1)～(5)の英文を 2 回ずつ読みます。その内容にふさわしい絵を、ア～カの中から選んで、記号で答えなさい。(理)

- 4、あなたは地図の×印の地点にいます。外国人に郵便局（Post Office）に行く道を聞かれました。どのように教えればいいか、(1)～(4)に適する語を下から選び、記号で答えなさい。2回使うものもあるかもしれません。（理）

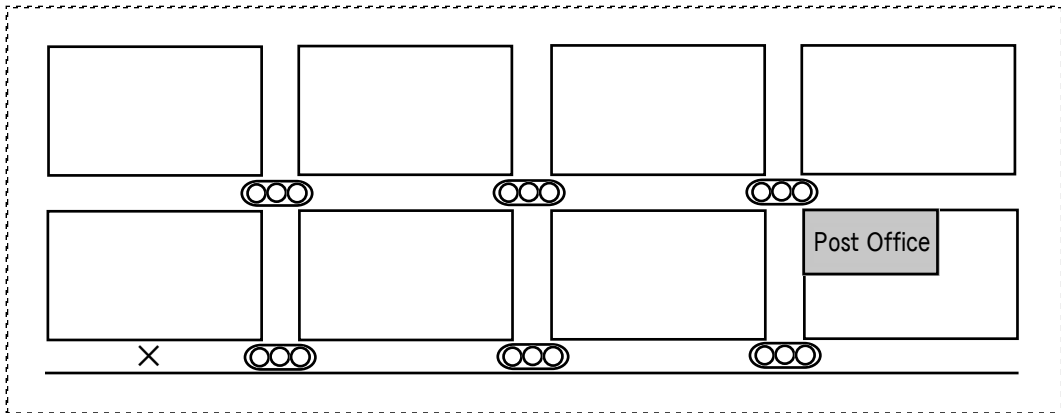

“Go down this street and... turn (1) at the (2) traffic light. (3), and you'll see it on your (4).”

- ア right                      イ left                      ウ first                      エ second  
オ third                      カ Go straight                      ※straight=まっすぐに

- 5、平和市では、緑公園が駐輪場になる計画が発表されました。下の意見文を読み、(1)～(5)の質問に日本語で答えなさい。（理）

### **Opinions**

I read about the new parking area plan. It's bad news.

I am against the plan because we need our parks. I know we have a problem with bikes. But we can keep our parks if we change our habits.

We can do two things:

1. Walk when we don't have to ride our bikes.
2. Be careful when we park our bikes.

Beth Brown

- (1) Bethさんは、新しい駐輪場計画に賛成ですか、反対ですか。
- (2) (1)の理由はどんなことですか。
- (3)  どんなことをすれば公園を保存できると言っていますか。
- (4) Bethさんが「私たちのできること」としてあげた案を2つ書きなさい。

6、日本語に合う英文になるよう、下のア～カから適切な語句を選び、記号で答えなさい。(知)

(1) 私は今日、あなたに電話することができます。 I ( ) call you today.

(2) あなたはお母さんの手伝いをしなければなりません。

You ( ) help your mother.

(3) あなたは英語を話さなくてもいいのです。 You ( ) speak English.

(4) 明日あなたに彼女の写真を見せましょう。

I ( ) show you her picture tomorrow.

(5) 食べ過ぎてはいけません。 You ( ) eat too much.

ア must	イ will	ウ may	エ can
オ don't have to	カ mustn't		

7、日本語に合う英文になるよう、(1)～(9)に適する、与えられた文字で始まる英語を一語ずつ書きなさい。(知)

・コミュニケーションは重要です。 Communication is (1) i .

・彼らは、私たちがその公園を維持するべきだと思っています。

They think we (2) s keep the park.

・彼女は理解してくれるでしょう。 She'll (3) u .

・私は今、英語を話さなければなりません。

I (4) h to speak English now.

・私もそう思います。

I (5) t so, too.

・彼らは、市当局に新しい駐輪場を要求しました。

They asked the city (6) f a new parking area.

・私たちには、駐輪場がもう一つ必要です。

We need (7) a parking area.

・どうやるのかわかりません。

I don't know (8) h .

・彼らは私をどこにも連れて行ってくれません。

They don't (9) t me anywhere.

8、日本語のような英文になるよう（ ）内の語を並べかえ、記号で答えなさい。ただし、文頭に来る語も1文字目を小文字にしてあります。（表）

(1) 郵便局までの道を教えてくださいませんか？

Could (ア me イ you ウ tell エ the way) to the post office?

(2) 私たちには駐車場が必要だと、私は思います。

I (ア need イ think ウ we エ that) a parking area.

(3) もし絵美が来たら、私はあなたに知らせます。

If (ア Emi イ will ウ I エ comes) tell you.

9、下の詩は、Eric Clapton が歌う Change The World という歌の歌詞の一部です。歌を思い出し、（ ）に適する英語一語を書きなさい。ただし、テスト中なのでうっかり声を出して歌わないこと。（意）

If ( 1 ) can reach the stars, pull one down for you.  
Shine it on the heart. So ( 2 ) could see the truth.  
Then this love I have inside is everything it seems.  
But for now I find it's ( 3 ) in my dreams.

If I ( 4 ) change the world,  
I would be the sunlight in your universe.  
You would think my love ( 5 ) really something good,  
Baby ( 6 ) I could change the world.

10、will を1回と、if/when/because のどれかを1回使って、自分が冬休みにやろうと思っていることを3つ以上の英文で書きなさい。ただし、似たような英文はいくつ書いても1文としてカウントします。スペリングがわからない単語は予想して書き、その下に日本語で小さくメモを書きなさい。（表）

11、6月から英語の授業で洋楽を取り入れてきました。その感想を日本語で書いてください。これも点数です。授業で歌ってみたいおすすめの曲、授業で歌った中でもう一度歌いたい曲があれば、曲名を書いてください。

# 2年英語2学期末テスト解答用紙

<b>1</b>	(1)	(2)	(3)	(4)	(5)
<b>2</b>	(1)	(2)	(3)		
<b>3</b>	(1)	(2)	(3)	(4)	(5)
<b>4</b>	(1)	(2)	(3)	(4)	
<b>5</b>	(1)				
	(2)				
	(3)				
	(4) 案1				
	案2				
<b>6</b>	(1)	(2)	(3)	(4)	(5)
<b>7</b>	(1)		(2)		
	(3)		(4)		
	(5)		(6)		
	(7)		(8)		
	(9)				
<b>8</b>	(1)		(2)		
	(3)				

<b>9</b>	(1)	(2)	(3)
	(4)	(5)	(6)
<b>10</b>			
<b>11</b>			
Grade:2 No. Name:			